

INLANE 300

SMALL FRONT OFFICE SOLUTION



INLANE 300

InLane è la soluzione di CIMA per le casse automatiche di front end. La gamma, modulare, dal design compatto ed elegante, è costituita da **InLane 300**, **InLane 300 Depo**, **Kiosk**.

InLane 300 consente l'automatizzazione della gestione del denaro nel punto cassa e può essere configurata sia come self checkout (è il cliente che provvede alla scelta del prodotto e al relativo pagamento, inserendo le banconote e/o le monete e percependo l'eventuale resto) sia come strumento per lo staff del negozio (in questo caso l'operazione viene eseguita dall'operatore e il cliente versa/ritira direttamente le monete/banconote). In entrambi i casi l'operatore non tocca il denaro e pertanto il dispositivo risulta perfetto nei punti vendita dove è richiesto un alto tasso di igiene (panetterie, macellerie, alimentari, bar ...)



CARATTERISTICHE TECNICHE

BANCONOTE

- Capacità totale 3 x 100bnt in ricircolo e 350 in cassetta
- Velocità ingresso : 2 bnt/sec
- Velocità prelievo: 3 bnt/sec
- Capacità ingresso: 15 bnt in mazzetta
- Capacità prelievo: 10 bnt in mazzetta
- Numero di magazzini in ricircolo totale: 3
- Le configurazioni dei magazzini sono modificabili
- Supporta il multivaluta

MONETE

- Capacità totale: 3310 mnt
- Velocità input: 10 mnt/sec
- Velocità output: 6 mnt/sec
- Hopper: fino a 8
- Configurazione monete standard: 730x0,01€; 650x0,02€; 420x0,05€; 500x0,10€; 320x0,20€; 220x0,50€; 270x1€; 200x2€
- La configurazione degli hopper non è modificabile
- Altre valute disponibili (la capacità potrebbe variare)

FUNZIONALITÀ:

- "Follow me" LED sign
- Shutter in bocchetta di ingresso e uscita banconote
- Ritiro bnt e mnt tramite bocchette separate
- Modulo monete dotato di eliminazione di corpi estranei
- Modulo banconote e monete estraibile tramite slitta
- Compatibile con C-Link

ASSORBIMENTO ELETTRICO :

- Voltage: 100V-240V AC
- Frequency: 50Hz – 60Hz

INTERFACCIA

- 1 Porta ethernet

- Gestione automatizzata del denaro
- Eliminazione del rischio di errori o ammanchi
- Maggiore produttività del personale/recupero tempi
- Maggiore soddisfazione del cliente
- Igiene e sicurezza: il personale non tocca il denaro
- Facilmente inseribile nel layout del negozio
- Sensore di riconoscimento ai massimi livelli
- Userfriendly
- Elevata capacità in ricircolo
- Collegamento alle società di trasporto valori

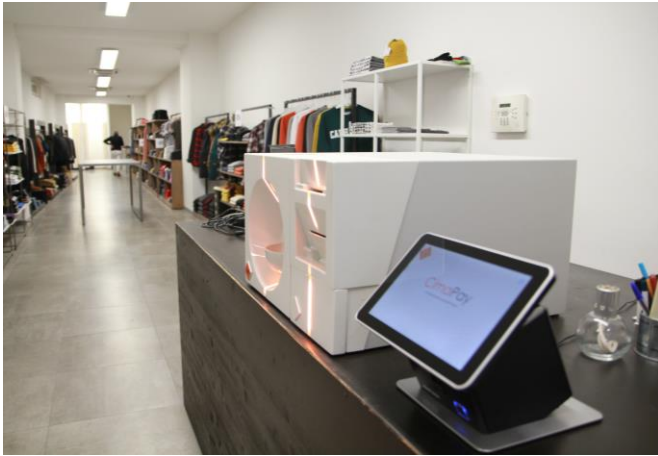

INLANE 300: PENSATA PER TE

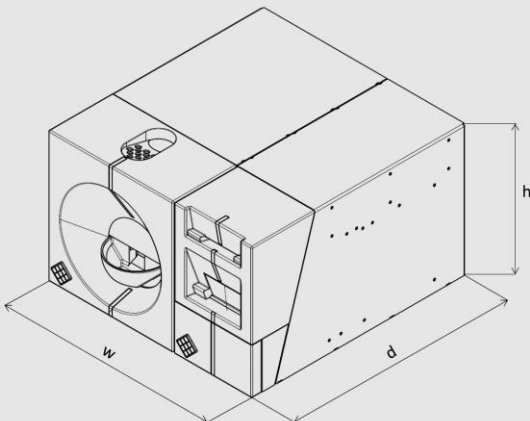

Dimensioni:

- MODULO BANCONOTE
W 200mm x D 550mm x H 335 mm
- MODULO MONETE
W 320mm x D 550mm x H 335mm

Peso

- MODULO BANCONOTE
35Kg
- MODULO MONETE
30Kg



**IN LANE IN PRIMA LINEA
SENZA RISCHI**